

K

MOTORBLOCK

Fräsen der Planflächen und Schulterbearbeitungen

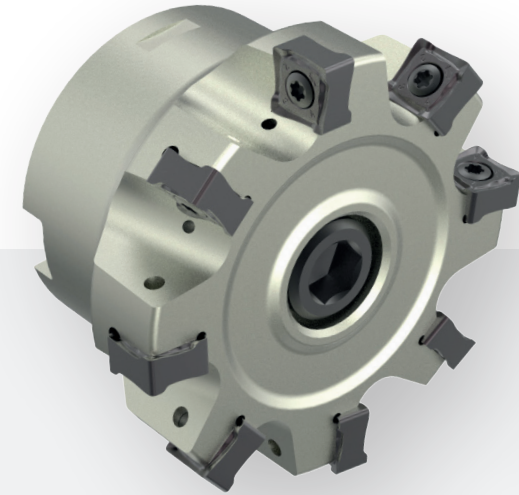
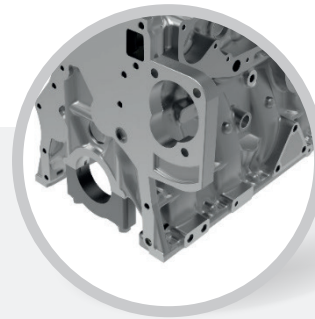

	■	■
Werkstoff	EN-GJL-250	
Werkzeug	Eckfräser	Eckfräser NeoMill®-8-Corner
Wendeschneidplatten (WSP)	WSP	SNMU120508R-M05-HP975
Werkzeug-Ø [mm]	80	
Zähnezahl z	8	
Schneidkanten pro WSP	4	8
Kühlung	Trocken	
v_c [m/min]	200	
f_z [mm]	0,1	
v_f [mm/min]	637	
a_p [mm]	2 - 5	
a_e [mm]	8 - 43	
Anzahl Schnitte	1	

Bearbeitete Bauteile

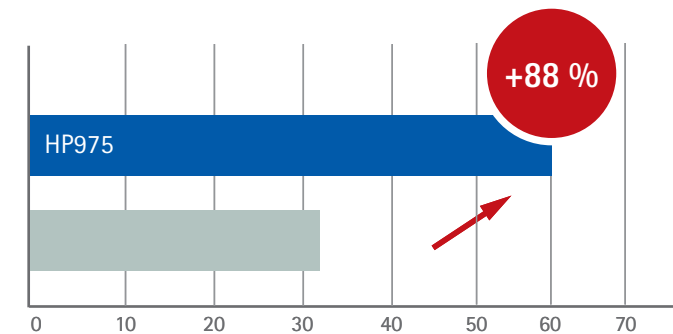

- Standzeit um 88 % gesteigert
- Sehr geringe Gratbildung – nachfolgendes Entgraten entfällt
- CPP wurde um 42 % reduziert