

Kundenspezifische Anpassungen

Verzahnungswinkel / Übersetzungsverhältnis

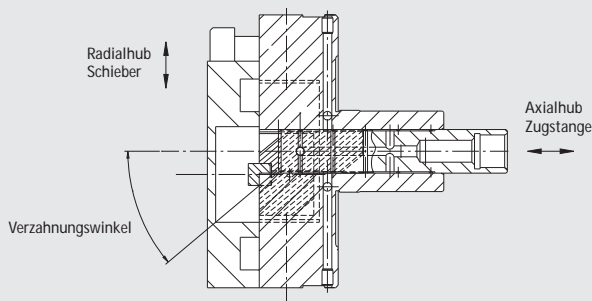

Folgende Varianten sind entsprechend der Bearbeitungsaufgabe und den maschinenseitigen Voraussetzungen als Semi-Standard ohne Mehrpreis lieferbar.

- 40° – Verzahnungswinkel – Standard
- 45° – Verzahnungswinkel 1:1
- 38° – Verzahnungswinkel 1:1.2
- 26,565° – Verzahnungswinkel 1:2

Zugstange: Ausführung mit Bajonett-Kupplung und Anschlag

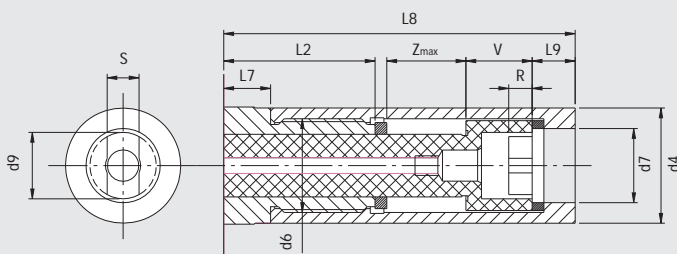

Zugstange: Ausführung mit Anschlag

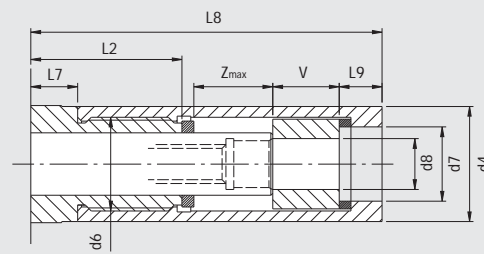

Bezeichnungen

Sonderausführung

	d6	d7	d8	d9	L7	L8	L9	V	S	R h6
LAT-080-1-10	M24x1,5	19	13	17	8	74	11	17	8,2	6
LAT-100-1-17	M24x1,5	19	13	17	12	90	11	17	8,2	6
LAT-125-1-22	M27x1,5	19	15	17	18	105	13	19	8,2	6
LAT-160-1-32	M33x1,5	26	19	21	20,5	133	13	27	10,2	10
LAT-200-1-40	M45x1,5	33	19	26	32,5	172	15	32	12,2	10
LAT-250-1-50	M56x1,5	41	26	33	38	210	19	38	15,2	12
LAT-320-1-63	M56x1,5	41	26	33	36	225	19	38	15,2	12
LAT-100-2-17	M24x1,5	19	13	17	12	90	11	17	8,2	6
LAT-125-2-22	M27x1,5	19	15	17	18	105	13	19	8,2	6
LAT-160-2-32	M33x1,5	26	19	21	20,5	133	13	27	10,2	10
LAT-200-2-40	M45x1,5	33	19	26	32,5	172	15	32	12,2	10
LAT-250-2-50	M56x1,5	41	26	33	38	210	19	38	15,2	12
LAT-320-2-63	M56x1,5	41	26	33	36	225	19	38	15,2	12
LAT-100-C-12	M24x1,5	19	13	17	12	84	11	17	8,2	6
LAT-125-C-16	M27x1,5	19	15	17	18	105	13	19	8,2	6
LAT-160-C-24	M33x1,5	26	19	21	30	133	13	27	10,2	10
LAT-200-C-32	M45x1,5	33	19	26	42	172	15	32	12,2	10
LAT-250-C-40	M56x1,5	41	26	33	38	198	19	38	15,2	12

Zwischenflansche für genormte Spindelköpfe und für Sonderspindeln sind auf Anfrage erhältlich

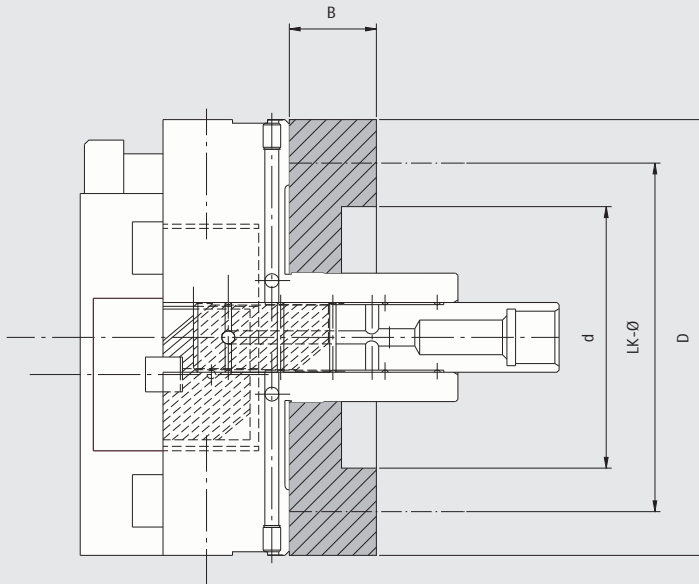

Bezeichnung:

D	Flanschdurchmesser
LK	Lochkreisdurchmesser
d	Zentrierdurchmesser
B	Flanschdicke

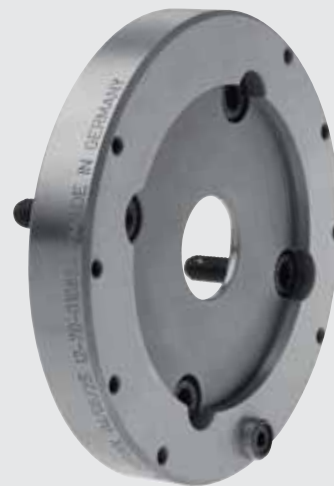

Auslegung der Werkzeugaufnahme – Bohrbild für Werkzeugaufnahme

LAT...1 und LAT...C

LAT ... 2

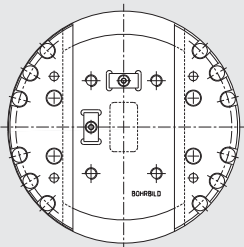

- Flanschanschluss
- kurzes, stabiles Aufsatzwerkzeug
- nur Schneidplatten werden gewechselt

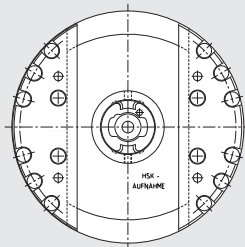

- HSK
- Werkzeug schnell wechselbar
- voreinstellbar
- große Wechselgenauigkeit

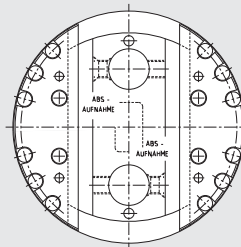

- ABS
- Werkzeug schnell wechselbar
- voreinstellbar

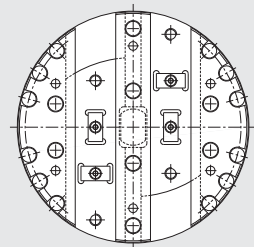

- Flanschanschluss
- Werkzeug auch schnell wechselbar möglich