

Vollhartmetall-Bohrer, gerade genutet (einstufig)



Bitte ausgefüllt zurücksenden an MAPAL (nur 1 Werkzeug pro Anfrage/Bestellung).

Anfrage

Bestellung

Firma

Kundennummer (falls vorhanden)

Ansprechpartner

Telefon/Telefax

E-Mail

Anschrift

MAPAL Präzisionswerkzeuge

Dr. Kress KG

Obere Bahnstraße 13

D-73431 Aalen

Telefon +49 (73 61) 5 85-0

Telefax +49 (73 61) 5 85-150

sc-tools@de.mapal.com



www.mapal.com

Bohrer-Stückzahl _____

Gewünschter Liefertermin (unverbindlich) _____

KW _____

Bitte beschreiben Sie uns Ihre Bearbeitungsaufgabe und das gewünschte Sonderwerkzeug:

Art der Bearbeitung:  

Zu bearbeitendes Material:

Bohrung: Durchgangsbohrung
 Sacklochbohrung

Grauguss
 legierter Grauguss
 Aluminium (Si-Gehalt > 10 %)
 Aluminium (Si-Gehalt < 10 %)

Bearbeitungsart: nass trocken
 MMS

Kupfer
 Messing
 Bronze

Kühlmittelezufuhr: Außenkühlung Innenkühlung



Härte (HRC, HB, etc.): _____ Festigkeit (N/mm²): _____ Norm: _____ Normbezeichnung: _____

Typenbezeichnung (z. B. SCD21, wenn bekannt): _____

Schnitttrichtung: rechts links
(ohne Angaben gehen wir von rechts-schneidend aus)

Beschichtung:
(Falls Sie diese selbst wählen wollen)

TiAlN (MAPAL)
 AlTiN (MAPAL)
 TiB2 (MAPAL)
 TiAlN (Standard)
 unbeschichtet

Schaftform:

HA (DIN 6535) 
 HB (DIN 6535) 
 HE (DIN 6535) 

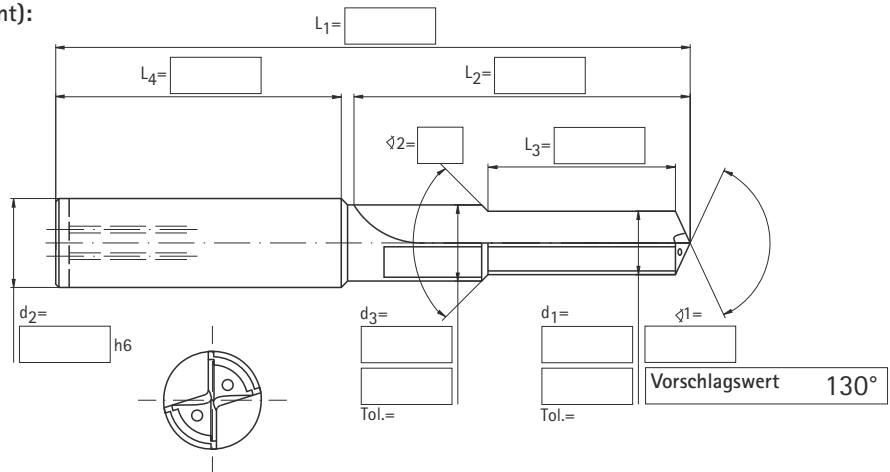

Datum

Unterschrift

Bitte nicht ausfüllen. Wird von den Spezialisten ergänzt!

Nutform: GG
 ALU

Beschichtung: TiAlN (MAPAL)
 AlTiN (MAPAL)
 TiB2 (MAPAL)
 TiAlN (Standard)
 unbeschichtet

Stirnanschliff: Kegelmantelschliff
 4-Flächenschliff
 runde Ausspitzung

Rohling (MC): _____