

Vollhartmetall-Spiralbohrer (zweistufig)



Bitte ausgefüllt zurücksenden an MAPAL (nur 1 Werkzeug pro Anfrage/Bestellung).

Anfrage

Bestellung

Firma

Kundennummer (falls vorhanden)

Ansprechpartner

Telefon/Telefax

E-Mail

Anschrift

MAPAL Präzisionswerkzeuge

Dr. Kress KG

Obere Bahnstraße 13

D-73431 Aalen

Telefon +49 (73 61) 5 85-0

Telefax +49 (73 61) 5 85-150

sc-tools@de.mapal.com

www.mapal.com

Bohrer-Stückzahl _____

Gewünschter Liefertermin (unverbindlich) _____

KW _____

Bitte beschreiben Sie uns Ihre Bearbeitungsaufgabe und das gewünschte Sonderwerkzeug:

Art der Bearbeitung:  

Zu bearbeitendes Material:

Bohrung: Durchgangsbohrung
 Sacklochbohrung

unlegierter Stahl

Stahlguss

legierter Stahl

Inox

rost- und säurebeständiger Stahl

Grauguss

legierter Grauguss

Sphäroguss

Vermikularguss

Temperguss

Aluminium (Si-Gehalt > 10 %)

Aluminium (Si-Gehalt < 10 %)

Kupfer

Messing

Bronze

Titanlegierungen

Nickellegierungen

Hartguss

gehärteter Stahl

Bearbeitungsart: nass trocken

MMS

Kühlmittelzufuhr: Außenkühlung Innenkühlung



Härte (HRC, HB, etc.): _____ Festigkeit (N/mm²): _____ Norm: _____ Normbezeichnung: _____

Typenbezeichnung (z. B. SCD10, wenn bekannt): _____

Schnitttrichtung: rechts links
(ohne Angaben gehen wir von rechts-schneidend aus)

Beschichtung:

(Falls Sie diese selbst wählen wollen)

TiAlN (MAPAL)

AlTiN (MAPAL)

TiB2 (MAPAL)

TiAlN (Standard)

unbeschichtet

Schaftform:

HA (DIN 6535) 

HB (DIN 6535) 

HE (DIN 6535) 

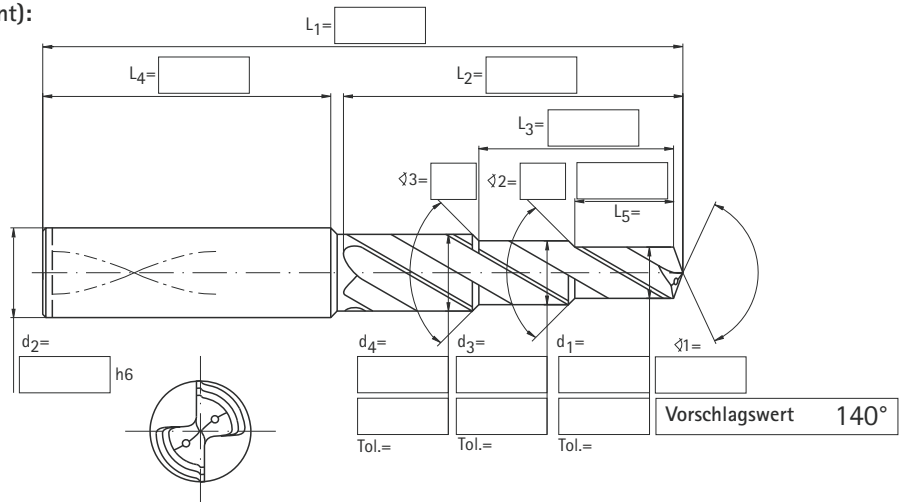

Datum _____

Unterschrift _____

Bitte nicht ausfüllen. Wird von den Spezialisten ergänzt!

Nutform: MEGA

GG

ALU

INOX

Beschichtung: TiAlN (MAPAL)

AlTiN (MAPAL)

TiB2 (MAPAL)

TiAlN (Standard)

unbeschichtet

Stirnanschliff: Kegelmantelschliff

4-Flächenanschliff

runde Ausspitzung

spiralförmige Ausspitzung

Rohling (MC): _____